

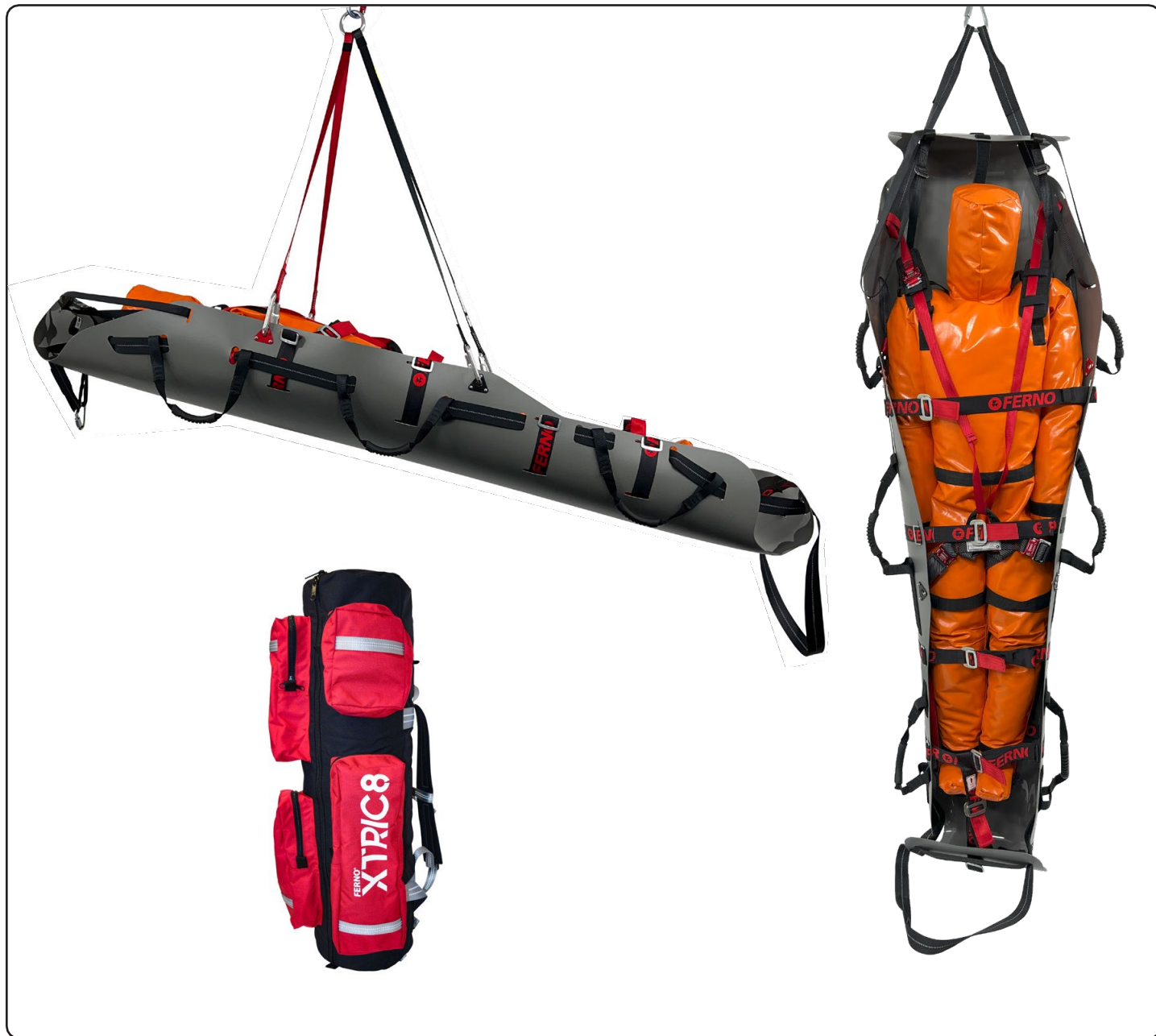

FWE-XTRIC8

FERNO®
XTRIC8
RESCUE SLED



EN
NL

FR
NO

DE
SE

IT
DK

ES
FI

Skannaa QR-koodi päästäksesi käsiksi tämän oppaan uusimpaan versioonja käännettyt versiot tai ferno.com.au:n kautta.



XTRIC8 MANUALS

FERNO®

Käyttöohjeet

Asiakirjan tunnus: 00570-V2 / toukokuu

Fernon asiakaspalvelu

Avun tilaaminen tai yleiset tiedot:

AUSTRALASIA

Ferno Australia, 11 Johnstone Road
Brendale, Queensland 4500,

Puhelin: +61 7 3881 4999

Fak +61 7 3881

Sähkö info.au@ferno.com

Verk www.ferno.com.au

KANADA JA USA

Puhelin (maksuton): 1.877.733.0911

Puhelin: 1.937.382.1451

Faksi 1.888.388.1349

Fak 1.937.382.1191

Verk www.ferno.com

EUROOPAN EDUSTAJA

Ferno Srl

Puhelin: +39 051 686 0028

Verk www.ferno.it

YHDISTYNYT

KUNINGASKUNTA

Ferno (UK) Limited +44 1274 851 999

Verk www.ferno.com/uk

KAIKKI MUUT PAIKAT

Jos tarvitset apua tai tietoja, ota yhteyttä Fernoon jakelija. Jos sinulla ei ole Ferno-jälleenmyyjää, ota yhteyttä Ferno Australiaan.



Vastuuvapauslauseke

Tämä käsikirja sisältää yleiset ohjeet käyttöön ja käyttöönja tämän tuotteen hoitoon. Ohjeet eivät kata kaikkea. Tämän tuotteen turvallinen ja asianmukainen käyttö on yksinomaan käyttäjän harkinnassa. Turvallisuustiedot sisältyvät palveluna käyttäjälle. Kaikkien muiden käyttäjän toteuttamien turvatoimenpiteiden tulee olla sovellettavien määräysten ja paikallisten protokollien mukaisia ja niitä on huomioitava. Tämän tuotteen oikeaa käyttöä koskeva koulutus on annettava ennen tämän tuotteen käyttöä todellisessa tilanteessa.

Säilytä tämä käsikirja tulevaa tarvetta varten. Sisällytä se tuotteen mukana siirryessä uusille käyttäjille. Ilmaisia lisäkoppioita on saatavilla pyynnöstä asiakaspalvelusta.

Omistusoikeusilmoitus

Tässä oppaassa esitetyt tiedot ovat Ferno Australia Pty Ltd:n omaisuutta. Ferno Australia Pty Ltd pidättää itsellään kaiken henkisenomistusoikeudet, mallioikeudet, valmistusoikeudet, jäljentämisen käyttöoikeudet ja myyntikäyttöoikeudet niihin ja mihin tahansa niissä ilmoitettuun artikkeliin, paitsi siltä osin kuin nämä oikeudet on nimenomaisesti myönnetty muille tai jos niitä ei voida soveltaa myyjän omistamiin osiin.

Rajoitettu takuu

Fernon myymät tuotteet kuuluvat rajoitetun takuun piiriin. Rajoitetun takuun täydelliset ehdot ja vastuun rajoitukset ja vastuuvapauslausekkeet ovat myös saatavilla pyynnöstä ottamalla yhteyttä Ferno Australiaan sähköpostitse: info.au@ferno.com.

Ilmoitus haittavaikutuksista

Jos tämän laitteen käyttöön liittyy haittatapahtuma tai vakava vaaratilanne, loppukäyttäjän/operaattorin on ilmoitettava tapahtumasta osoitteeseen Ferno Australia, 11 Johnstone Road, Brendale Queensland 4500 Australia, +61 7 3881 4999 tai sähköpostitse osoitteeseen info.au@ferno.com. Jos tapaus sattui Euroopan unionissa, ilmoita siitä Fernon valtuutetulle EU-edustajalle ja sen jäsenvaltion toimivaltaiselle viranomaiselle, johon loppukäyttäjä on sijoittautunut.



Ferno S.r.l

via B. Zallone, n. 26,
40066 Pieve di Cento, Bologna, Italy
+39 051 6860028



Ferno (UK) Limited

Stubs Beck Lane, Cleckheaton
West Yorkshire BD19 4T, United Kingdom
+44 1274 851999



Ferno Australia

11 Johnstone Road, Brendale, Queensland 4500, Australia
Tel: +61 7 3881 4999 / email: info.au@ferno.com

SISÄLLYSLUETTELO

ASIAKASPALVELU	2
1 - TURVALLISUUSTIEDOT	4
» 1.1 Varoitukset	4
» 1.2 Ilmoitukset	4
» 1.3 Ilmoitus veren välityksellä leviävistä taudeista	4
» 1.4 Turvatarrat	4
» 1.5 Paarien käyttöikä	4
» 1.6 Sanasto	4
2 - KÄYTTÄJÄTAIDOT JA KOULUTUS	5
» 2.1 Taidot	5
» 2.2 Koulutus	5
3 - TIETOJA XTRIC8 RESCUE -kelkasta	6
» 3.1 Kuvaus	6
» 3.2 Yleiset tiedot	6
» 3.3 Paarien osat	6-7
4 - XTRIC8 OMINAISUUDET	8
» 4.1 Ennen käyttöönottoa	8
» 4.2 XTRIC8-rajoitukset	8
5 - XTRIC8:n VALMISTELU KÄYTTÖÖN	9
» 5.1 Käyttöohjeet	9
» 5.2 Hakemuksen valmistelu	9
6 - XTRIC8:N KÄYTTÖ	10
» 6.1 Potilaan sijoittaminen ja varmistaminen	10
» 6.2 Poistomenetelmät	11-14
7 - SÄILYTYS, TARKASTUKSET, HUOLTO	14
» 7.1 XTRIC8:n säilytys	14
» 7.2 Kunnossapitoaikataulu	15
» 7.3 XTRIC8:n desinfiointi ja puhdistus	15
» 7.4 XTRIC8:n tarkastus	16
8 - VARAOSAT	17
HARJOITUSENNÄYTTÖ	18
HUOLTOKIRJA	18

1.1 Varoitus

Turvallisuusvaroitukset osoittavat mahdollisesti vaarallisen tilanteen, joka voi johtaa loukkaantumiseen tai kuolemaan, jos sitä ei vältetä.

Seuraavat varoitukset näkyvät tässä oppaassa.

VAROITUS

Kouluttamattomat käyttäjät voivat aiheuttaa vammoja tai loukkaantua. Anna vain koulutetun henkilöstön käyttää XTRIC8:aa.

XTRIC8:n väärä käyttö voi aiheuttaa loukkaantumisen. Käytä nostosuoja vain tässä käyttöohjeessa kuvattuun tarkoitukseen.

Virheellinen käyttö voi aiheuttaa loukkaantumisen. Käytä XTRIC8:aa vain tässä oppaassa kuvatulla tavalla.

Kiinnittämätön tai väärin kiinnitetty potilas voi loukkaantua. Kiinnitä potilas aina XTRIC8:ssa XTRIC8:n integroidulla turvajärjestelmällä sekä muilla pelastustilanteeseen soveltuvilla kiinnitysjärjestelmillä.

XTRIC8:n muuttaminen voi aiheuttaa vammoja ja vaurioita. Käytä XTRIC8 vain Fernon valmistamana ja myymänä.

Virheellinen huolto voi aiheuttaa vamman tai vaurion. Huolla XTRIC8 vain tässä käyttöoppaassa kuvatulla tavalla.

Väärät osat ja huolto voivat aiheuttaa loukkaantumisen. Käytä XTRIC8:ssa vain Fernon hyväksymiä osia ja huoltoa.

Valvomaton potilas voi loukkaantua. Pysy potilaan kanssa koko ajan.

Sopimattomien tai sopimattomien esineiden kiinnittäminen XTRIC8:aan voi aiheuttaa loukkaantumisen. Käytä XTRIC8:ssa vain Fernon hyväksymiä tuotteita.

1.2 Ilmoitus

Ilmoitukset korostavat tärkeitä, mutta eivät vaaroihin liittyviä tietoja. Huomautusten noudattamatta jättäminen voi johtaa tuotteen tai omaisuuden vahingoittumiseen.

ILMOITU

Pelastustoimenpiteet köysien, valjaiden, suitsien ja muiden henkilökohtaisten suojavarusteiden (PPE) avulla vaativat erityistaitoja ja ovat mahdollisesti vaarallisia toimia. Pelastushenkilöstö ei saa yrittää tällaisia pelastustoimenpiteitä, ellei he ole saanut ammattimaista opetusta ja koulutusta.

Varmista, että kaikki hihnat on kiinnitetty ja kiristetty. ÄLÄ jännitä liikaa. Jätä vähintään yksi "tasainen" käsitila hihnan ja potilaan kehon väliin.

1.3 Vinkejä

Vinkit antavat suosituksia tuotteen käytön helpottamiseksi.

Tip

1.3 Verinen Ilmoitus sairaudesta

Vähentääksesi riskiä altistua veren välityksellä leviävillä sairauksilla, kuten HIV-1 ja hepatiitti, kun käytät XTRIC8:aa, noudata tämän oppaan desinfiointi- ja puhdistusohjeita.

1.4 TurvallisuusTarrat

Tarrat antavat tärkeitä tietoja XTRIC8:n käyttöoppaasta. Lue tarran ohjeet ja noudata niitä. Vaihda kuluneet tai vaurioituneet tarrat välittömästi.

Tuotetietotarra on kiinnitetty kelkan rullaavaan säilytysshihnaan ja sisältää tärkeitä tietoja yksiköstä ja valmistuspäivästä. Esimerkki tunnistetunnisteesta on kuvattu alla.



Tuotetietotarra on kiinnitetty XTRIC8 Lifting Bridle -suitsiin ja sisältää tärkeitä tietoja yksiköstä ja valmistuspäivästä. Esimerkki tunnistetunnisteesta on kuvattu alla.



1.6 Sanasto

Tunnistetarroissa näkyvät symbolit

	Tuotekoodi
	Sarjanumero
	Eränumero
	Valmistuspäivämäärä
	Vanhentumispäivä / eläkkeelle jääminen
	Lue käyttöopas ennen käyttöä
	Valmistaja

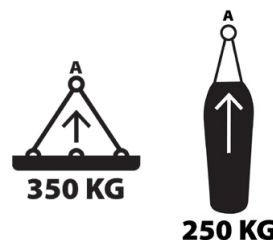

Maksimipaino nostettaessa XTRIC8:aa vaaka- tai pystysuunnassa.

2.1 Taidot

XTRIC8:aa käyttävät käyttäjät tarvitsevat:

- Potilaiden hätätilapotilaan käsittelyn ammattitaito.
- Kyky auttaa potilasta.
- Tässä käsikirjassa kuvattujen toimenpiteiden täydellinen ymmärtäminen.
- Noudata organisaatiosi määrittelemiä paikallisia protokollia ja ohjeita.



VAROITUS

Kouluttamattomat käyttäjät voivat aiheuttaa vammoja tai loukkaantua. Salli vain koulutetun henkilöstön käyttää laitetta XTRIC8.

2.2 Koulutus

Harjoittelijat tarvitsevat:

- Noudata koulutusvastaavan suunnittelemaa tai hyväksymää koulutusohjelmaa.
- Lue tämä käyttöohje. Lisää ilmaisia käyttöoppaita saat Fernon asiakaspalvelusta.
- Harjoittele XTRIC8:n kanssa ennen kuin käytät sitä normaalissa kunnossapidossa.
- Arvioidaan ja testataan heidän ymmärryksensä XTRIC8:sta.
- Tallenna heidän koulutustiedot. **Mallilomake löytyy sivulta 18.**

3.1 Kuvaus

XTRIC8(lausutaan Extricate) on pelastuskelkka, joka on suunniteltu potilaiden turvalliseen pakkaamiseen ja siirtämiseen suuressa kulmassa, ahtaassa tilassa, vaak- ja pystysuorassa pelastusoperaatiossa.

XTRIC8 ei ole tarkoitettu selkärangan immobilisointilaitteeksi, mutta se on yhteensopiva selkärankaa vakauttavien ja immobilisoivien laitteiden kanssa, kuten Ferno KED Pro, KED, Ferno XT, Ferno kauhapaarit, puoliselkärepyt ja kaulakaulus.

**VAAKAINEN
NOSTOKUORMITUSRAJA**



**PYSTYSUORA
NOSTOKUORMITUSRAJA**



3.2 Yleiset tiedot

XTRIC8 RESCUE SLED	
Tuotekoodi	FWE XTRIC8
Sisällytykset	1 x pelastuskelkka, valmiiksi asennettu sisäisillä potilasvaljailla, ulkoisilla turvakiinnikkeillä, ulkoisilla hihnoilla ja kahvoilla. 1 x Maillon Rapide pystysuoraan nostoon 1 x värikoodattu 4-pisti nostovaljaat 1 x säilytyslaukku reppu hihnalla
Pituus	2540 mm
Leveys - Levein kohta	914 mm
Paino - vain XTRIC8 (takattu)	7 kg
Paino - XTRIC8 (takattu) ja laukku	8,5 kg
Kuormitusraja - XTRIC8	350 kg - VAAKA / 250 kg - PYSTY
XTRIC8 NOSTOSUITSET	
Paino - Nostosuitset	0,9 kg
Kuormitusraja - nostovaljaat	500 kg
Valjas karabiinit	VYO N-2853G - alumiiniseos (SAE 7075) kolmitoiminen karabiini
Valjas Karabiinin mitat	124 mm x 80 mm / Portin aukko: 22 mm
Bridle Karabiner Ratings	Pienin vetolujuus: 23 kN / portin vähimmäislujuus: 16 kN
Valjaskarabiinistandardit	ANSI Z359.12-2019; CSA Z259.12-16; EN 362:2004

- Ferno ja komponenttien valmistajat varaavat oikeuden muuttaa teknisiä tietoja ilman erillistä ilmoitusta.
- Yleiset tiedot on pyöristetty lähimpään kokonaislukuun. Metrimuunnokset lasketaan ennen englanninkielisten mittausten pyöristämistä. Lisätietoja saat Fernon asiakaspalvelusta tai paikalliselta jälleenmyyjältäsi.

3.3 XTRIC8Komponentit



3.3 XTRIC8 komponentit

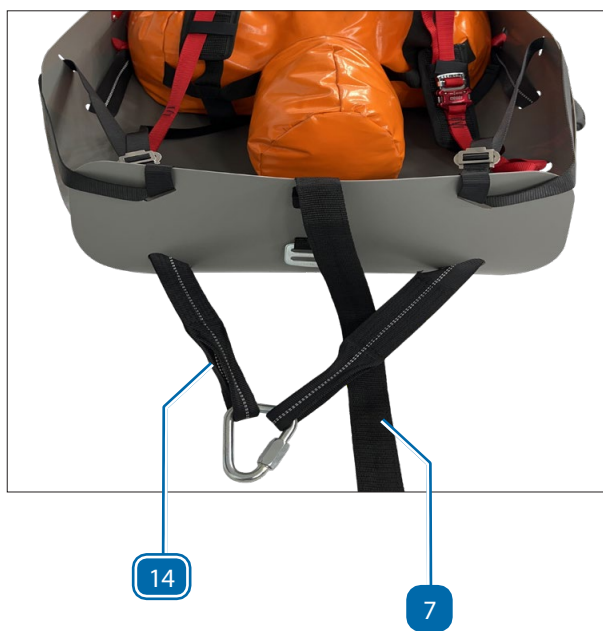
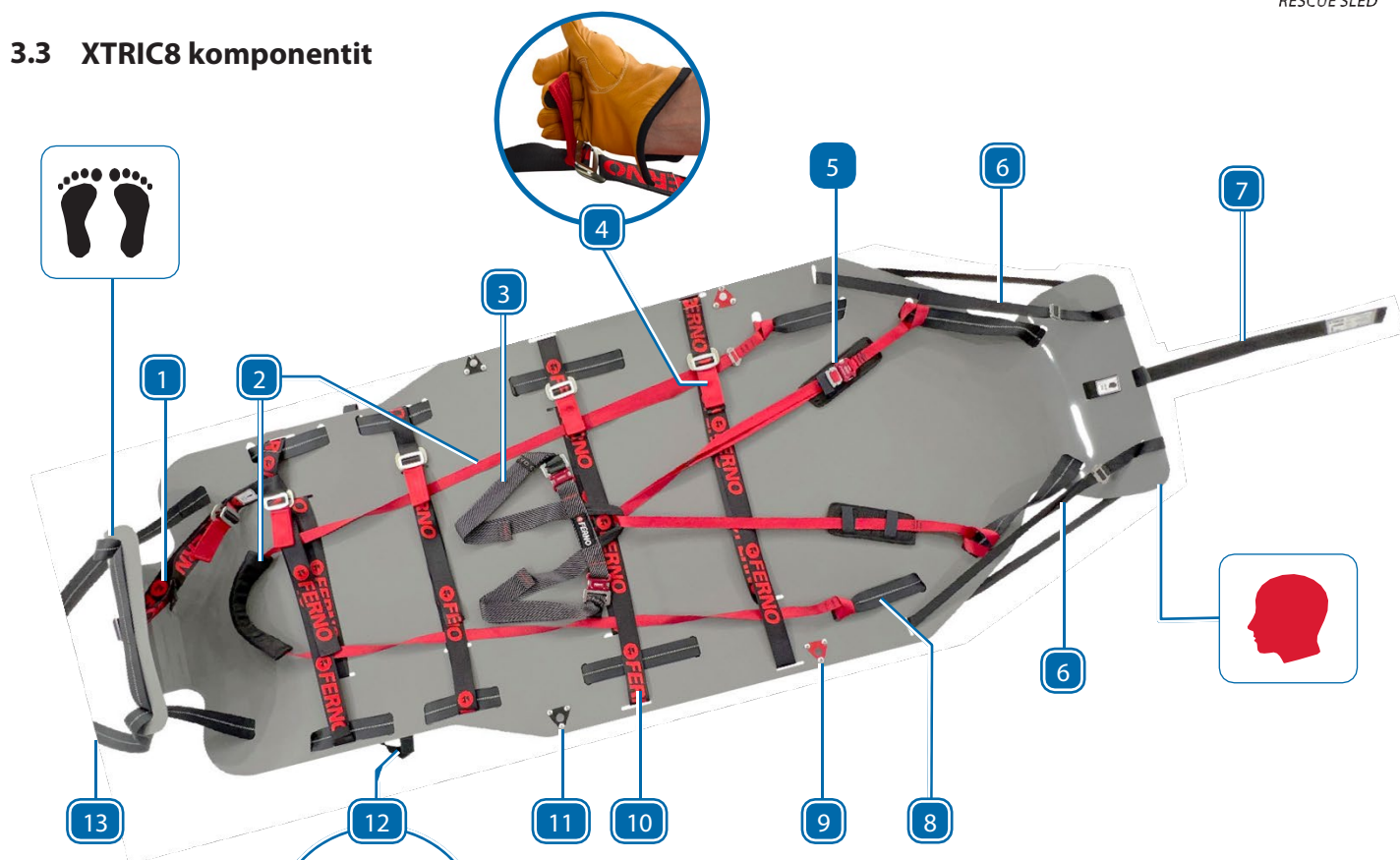

XTRIC8 komponentit

#	Kuvaus	Määrä
1	Ulkoisen jalan kiinnityshihna	1
2	Sisäinen jalkatuen valjaat	1
3	Sisäiset potilasvaljaat - jalkahihnat	2
4	Pikakiinnitysnauha soljeille	4
5	Sisäiset potilasvaljaat - Säädettävä olkahihna	2
6	Muotoa säilyttävä hihna	2
7	Rullattu säilytyshihna	1
8	Ulkoisen kehärajoitus	1
9	Vaakasuora nosto – suitset, päätypää (punainen)	2
10	Ulkoiset turvahihnat	4
11	Vaakasuora nosto - Valjaat, jalkapää (musta)	2
12	Kanto-/nostokahvat	6
13	Jalkapään vetokahva XTRIC8:n kelkkaamiseen tai merkkiköyden kiinnittämiseen	1
14	Pystysuuntainen nostohihna, jossa Maillon (pääpää)	1

4.1 Ennen käyttöönottoa

1. Ota XTRIC8 pussistaan ja kirjoita sarjanumerot ja muut asiaankuuluvat tiedot muistiin (Kuva 1).
2. Tarkista XTRIC8 ja varmista, että se ei ole vaurioitunut.
3. Irrota suojakalvo XTRIC8:n sisäpinnalta (kuva 2).
4. **Ennen ja jokaisen käytön jälkeen**, tarkasta XTRIC8-soljet, materiaalit ja nauhakomponentit. Jos havaitset merkkejä vaurioista, ÄLÄ käytä XTRIC8:aa ja poista se käytöstä välittömästi.



4.2 XTRIC8-rajoitukset

XTRIC8 on varustettu integroidulla turvajärjestelmällä, joka sisältää:

1. **Vartalon sisävaljaat**, joka kiinnittää potilaan kelkan sisäpuolelle, ja
2. **Neljä säädettävää ulkoista turvahihnaa**, joka kiinnittää potilaan ja säilyttää XTRIC8:n muodon, kun se on kiedottu potilaan ympärille.

Nämä rajoittimet täydentävät laitteita, joita tavallisesti käytetään potilaan sitomiseen korkeusero skenaariossa.

Käytä vain XTRIC8-kiinnittimiä potilaan kiinnittämiseen kelkkaan ja mukana toimitettuja kahvoja käsin nostamiseen.

ULKOISET RAJOITUKSET

XTRIC8-turvajärjestelmät käyttävät parannettua uritettua solkijärjestelmää, joka on helpompi kiinnittää kentällä (kuva 3).

Kahden hihnan kiinnittäminen yhteen:

1. Pujota urossolki uritetun naarassolken alapuolen läpi (kuva 4).
2. Kun soljet on kierretty yhteen, vedä kevyesti nauhan vapaasta takapästä varmistaaksesi, että soljen puoliskot ovat tiukasti kiinni (Kuva 5).

Kiristä rajoitinvetämällä nauhan vapaasta päästä.

Löysää rajoitinvetämällä punaista pikalukituskielekettä kohti vyölukkoa ja jatka vetämistä, kunnes turvaistuin on niin löysällä kuin haluat (Kuva 6).

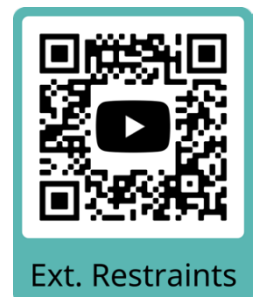
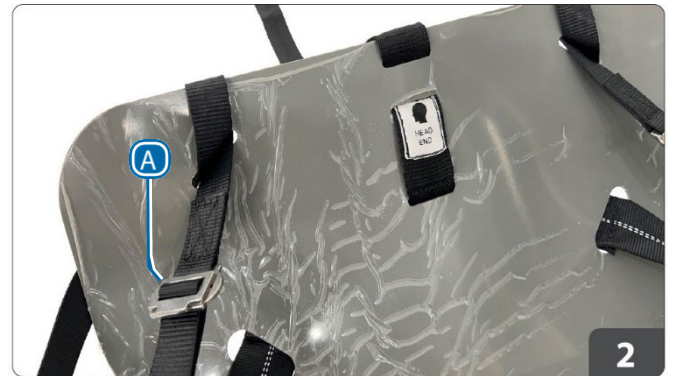

Ext. Restraints

MUODON PITÄVÄT HINNAT (Kuva 2 )

Kun muodon säilytyshihnat kiristetään, ne muodostavat XTRIC8:n pään päähän suojaavan esteen potilaan pään ympärille.

Hihnojen soljet:

1. Kohdista ja syötä urossolki naarassoljen läpi (kuva 7).
2. Varmista, että liitetyt soljet ovat tasaisesti toisiaan vasten (Kuva 8).



Kiristä kiinnityshihnatvetämällä nauhan vapaasta päästä.

5 - XTRIC8:N VALMISTELU KÄYTTÖÖN

5.1 Käyttöohjeet

- **XTRIC8:n käyttö vaatii vähintään kaksi koulutettua käyttäjää.** Useimmissa tilanteissa käyttäjät haluavat tai tarvitsevat lisäapua. Noudata tavallisia hätätila potilaan käsittelymenettelyjä käyttäessäsi XTRIC8:aa.
- **Pysy potilaan kanssa koko ajan.** Käytä aina mukana toimitettuja potilaan kiinnityslaitteita sekä mahdollisia lisäkiinnitysjärjestelmiä organisaatiosi protokollien ja tilanteen mukaisesti.
- **Käytä asianmukaisia tekniikoita, laitteita ja menettelytapojakäytettäessä XTRIC8:aa** suuren kulman pelastamisessa.

5.2 Potilaan vastaanottoon valmistautuminen

1. Poista XTRIC8 pussistaan ja rullaa se tasaiseksi.
2. Avaa ulkoiset turvahihnat ja aseta jokainen hihna ulospäin, poispäin XTRIC8:sta (kuva 9).
3. Vapauta solkia, aseta sisäiset potilasvaljaat ylös ja XTRIC8:n pään päälle (kuva 10).

VAROITUS

Valvoton potilas voi loukkaantua. Pysy potilaan kanssa koko ajan.

Kiinnittämätön tai väärin kiinnitetty potilas voi loukkaantua. Kiinnitä potilas aina XTRIC8:ssa integroiduilla kiinnitysjärjestelmillä sekä muilla pelastustilanteeseen soveltuvilla kiinnitysjärjestelmillä.

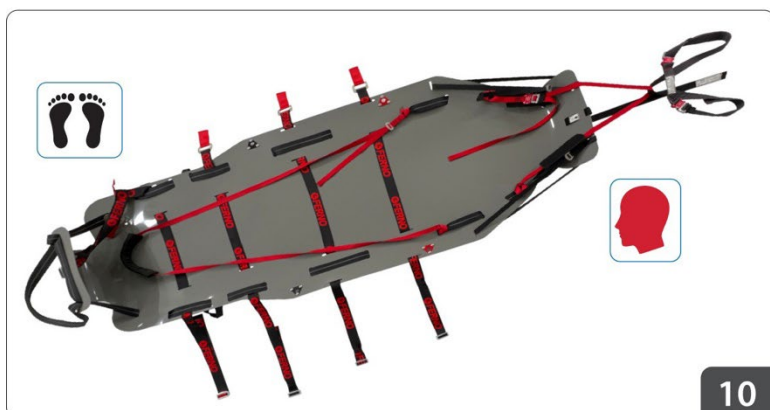
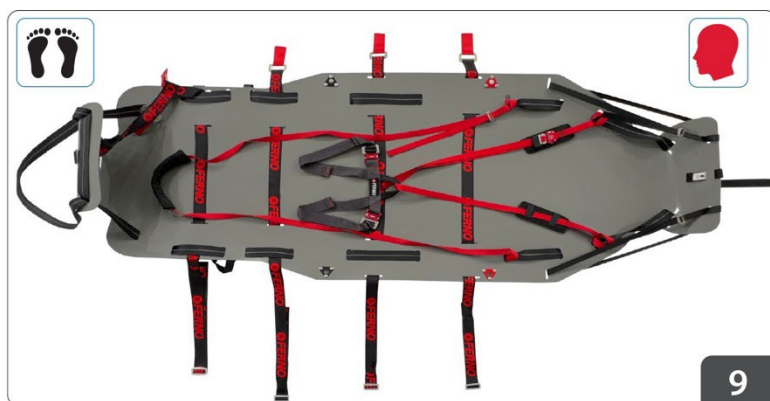

6.1 Sijoittaminen & Potilaan turvaaminen

POTILAAN ASETTAMINEN

Tip

XTRIC8:n painopiste on pään ja jalkojen pään suitsien kiinnityspisteiden välissä. Optimaalisen asennon saavuttamiseksi aseta potilaan lantio paikalleen / pakarat kahdessa ulkoisessa turvaistuimessa, jotka ovat lähimpänä päätä (kuva 11).

HUOMAUTUS: XTRIC8 Rescue Sled ei ole tarkoitettu selkärangan immobilisointilaitteeseen.

Potilaat, joita epäillään tai kärsivät selkärangan vammasta, tulee asianmukaisesti stabiloida ja immobilisoida ennen kuin heidät kiinnitetään XTRIC8:aan.

XTRIC8 on yhteensopiva seuraavien selkärangan immobilisaatiolaitteiden kanssa:

- Ferno KED PRO
- Ferno KED
- Ferno XT
- Ferno EXL kauhapaarit
- Ferno 65 kauhapaarit
- Saver 265 Scoop Paari
- Puolet selkälaudat

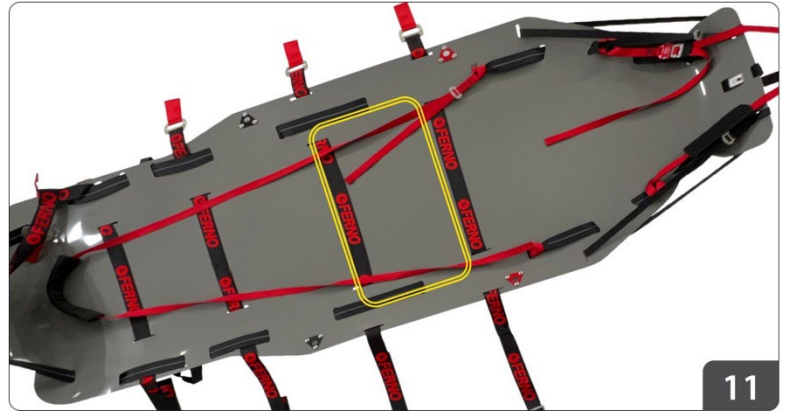

11

1. Aseta potilas XTRIC8:lle:

- Aseta potilas valmistetun XTRIC8:n päälle ja huomioi optimaalinen painopiste. Potilas makaa avattujen ulkoisten kiinnityshihnojen päällä (kuva 12).
- Aseta sisäiset jalkatuen valjaat potilaan jalkaholvien alle ja säädä hihnan pituus niin, että jalkatuen valjaat eivät löysty (kuva 12 upotettu).

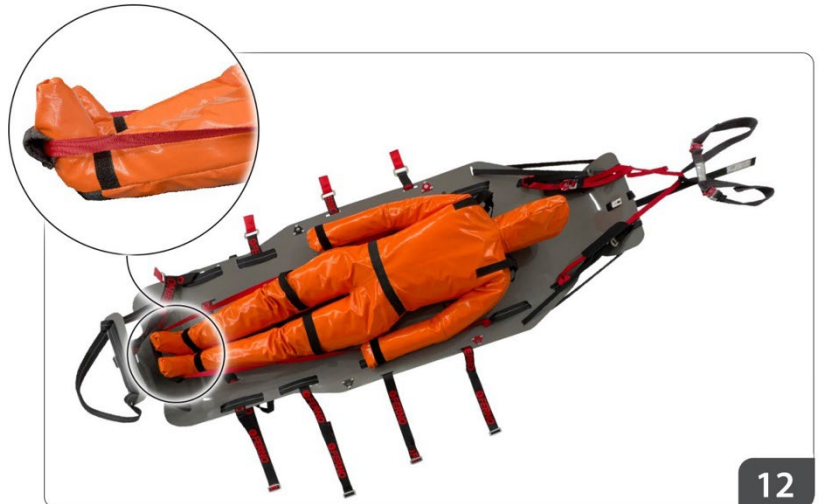

12

2. Kiinnitä potilas XTRIC8:aan sisäisillä potilasvaljailla:

- Aseta sisäiset valjaat potilaan päälle ja aseta valjaiden lantio- ja jalkahihna potilaan lantion päälle. Avaa jalkahihnan soljet ja säädä hihnan pituutta tarpeen mukaan. Syötä oikeaa jalkahihnaa aloittaen potilaan jalkojen välistä, oikean lonkan ympäriltä ja yhdistä se oikeanpuoleiseen soljeen lantiohihna. Toista nämä toimet vasemmalle jalalle. Säädä ja kiristä jalkahihnat mukavan istuvuuden takaamiseksi (Kuva 13).



Jos valmistaudut pystysuoraan nostoon, jätä olkahihnat löysäksi, kunnes potilas nostetaan pystyasentoon.



13

3. Kääri XTRIC8 potilaan ympärille:

- Ota vyötärötason ulkoisten turvahihnojen molemmat puolikkaat ja yhdistä ne yhteen. Kiristä ulkoiset hihnat vähitellen. Tämä saa XTRIC8-sivut kietoutumaan potilaan ympärille.
- Jatka ulkoisten hihnojen yhdistämistä, kunnes kaikki neljä (4) ulkoista turvaistuinta on säädetty ja kiinnitetty kunnolla.
- Säädi jalkahihna muodostamaan suojaavan esteen potilaan jaloille ja säilyttämään XTRIC8:n muodon (kuva 14).
- Kiristä muodonpidätysihinat muodostamaan suojakilven potilaan pään ympärille (Kuva 15A).
- **Potilas on valmis poistettavaksi (Kuva 15)**



14

Tip

ULKOISTEN TURVUVIEN IRROTTAMINEN

Kun irrotat ulkoisia turvavaljaita, on tehokkaampaa työskennellä siltä puolelta, jossa uritettu naarassolki ja punaiset pikasäätökielekkeet sijaitsevat.



15

6.2 Poistomenetelmät

Poistomenetelmiä on neljä:

1. Kantokahvamenetelmä
2. Vaakasuora nostomenetelmä (korkeusero pelastus)
3. Pystysuuntainen nostomenetelmä (korkeusero pelastus)
4. Vetomenetelmä

1. Kantokahvamenetelmä

XTRIC8:ssa on kuusi helppokäyttöistä kantokahvaa. XTRIC8:aa tulee kantaa vähintään neljä henkilöä, kaksi kummallakin puolella (Kuva 16).

1. Jokainen käyttäjä tarttuu kantokahvaan.
2. Nosta XTRIC8 koordinoitusti ja jatka haluamaasi paikkaan.

Jos muita ihmisiä tarvitaan auttamaan, käytä parillista määrää ihmisiä ja sijoita heidät XTRIC8:n ympärille siten, että kuorma/paino jakautuu tasaisesti. Käyttäjien tulee hallita XTRIC8:aa ja ohjata avustajia tai avustajia.

ILMOITU

Katso paikallisia protokollia ja ohjeita, jotka koskevat ihmisten tai esineiden manuaalista käsittelyä ja nostamista.

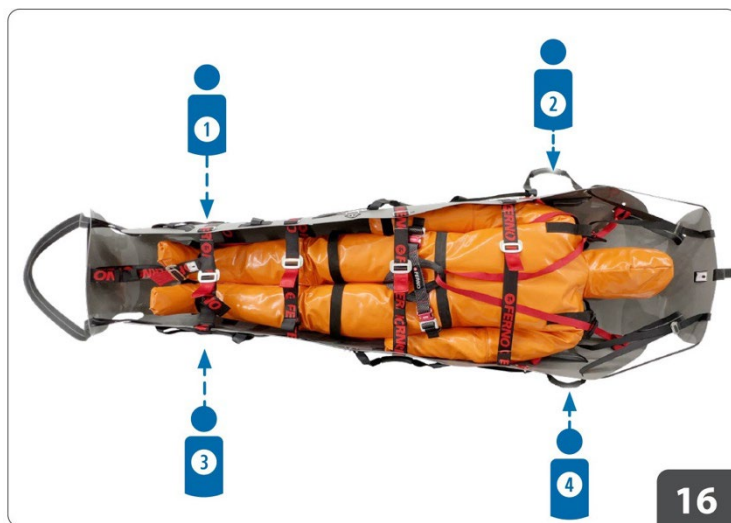

16

2. Vaakasuuntainen nostomenetelmä

Tarvittavat varusteet - XTRIC8-nosturit(Kuva 17).

Värikoodatut nostosuitset on esiasetettu tarjoamaan optimaalinen vaakasuora nostokulma.

1. Kiinnitä punaiset suitsien jalat punaisiin nostokiinnityskohtiin - yksi karabiini per kiinnityskohta (Kuva 18). Varmista, että karabiiniportit osoittavat XTRIC8:n sisäpuolelle (Kuva 19, upotettu kuva)
2. Kiinnitä poistotapasi nostosuojien O-renkaaseen. Tämä on vaakasuuntaisen noston liitoskohta.
3. **XTRIC8 pakattu potilas on valmis vaakasuoraan nostoon.**

ILMOITUS

Varmista, että kaikkien XTRIC8:n kanssa käytettävien korkeuserojen tai köysikäyttöisten laitteiden kuormitus on yhtä suuri tai suurempi kuin XTRIC8.

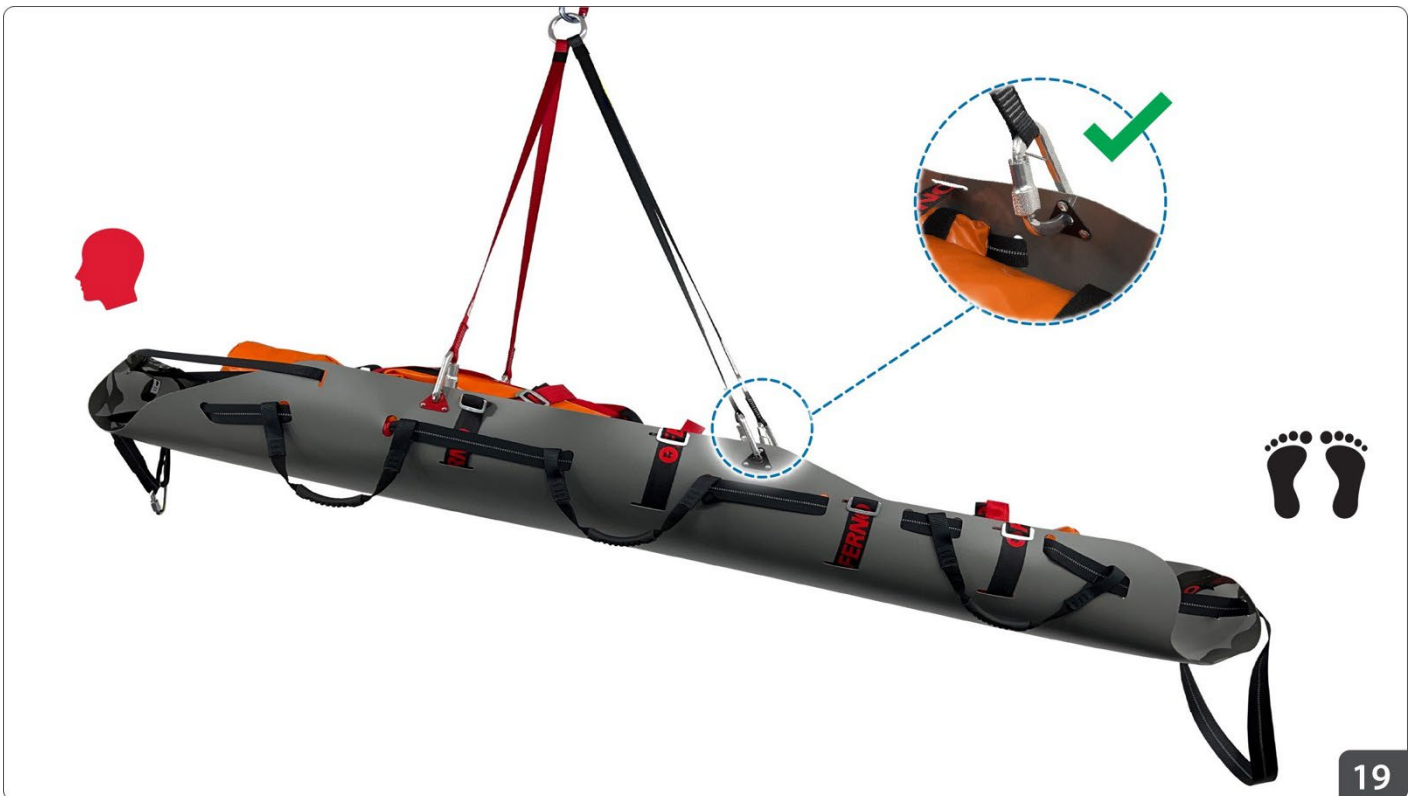

3. Pystysuuntainen nostomenetelmä

Tämä toimenpide vaatii vähintään kaksi henkilöä.

XTRIC8 on valmiiksi asennettu pystysuorilla nostohihnoilla ja maillonilla.

1. Varmista, että potilas on kiinnitetty sisäisten potilasvaljaiden sisään ja XTRIC8 on kiedottu tiukasti potilaan ympärille kohdassa Potilaan asettaminen ja kiinnittäminen (sivu 9-10) kuvatulla tavalla.

! Muista jättää olkahihnat löysäksi, kunnes potilas nostetaan pystyasentoon.

2. Sido merkkiköysi jalan päähän Vedäkahva ohjatakseksi liikettä pystysuoran noston tai laskemisen aikana.
3. Liitä nosto-/laskuköysi tai nostin mailloniin.
4. Aseta yksi käyttäjä XTRIC8:n kummallekin puolelle, jotta hän voi manuaalisesti auttaa nostamaan potilasta vaaka-asennosta pystysuoraan (Kuva 20).
5. Samalla kun jatkat potilaan tukemista pystyasennossa, vähennä sisäisten valjaiden olkahihnan liiallista löysyyttä, mutta älä kiristä liikaa (Kuva 21).
6. **XTRIC8 pakattu potilas on valmis pystysuoraan nostoon**(Kuva 22).



22

ILMOITU

pelastustilanteissa kelkkaa käyttävä henkilöstö on vastuussa pelastustekniikoiden tuntemisesta ja kuhunkin pelastustilanteeseen parhaiten soveltuvien laitteiden ja menettelyjen valinnasta.

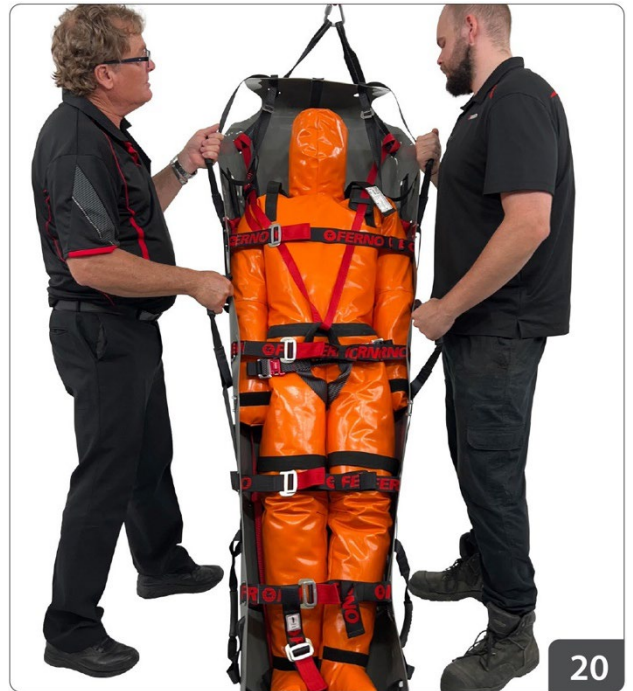

20



21

4. XTRIC8:n vetäminen

Potilaan pään suojaamiseksi on suositeltavaa vetää XTRIC8 jalkapäästä.

Vetäminen jalkapäästä

Käytä jalan päässä olevaa vetokahvaa (Kuva 23).

Vetäminen pään päästä

Käytä maillonia pääosassa. Liikkeiden aikana tulee olla erityisen varovainen potilaan pään suojaamiseksi, jos hän vetää pään päästä.

ILMOITUS

Maaperän olosuhteista riippuen, voi kitka aiheuttaa vetämisen aikana syntyviä vaurioita. Hankaa tai heikentää XTRIC8-kelkan kuorta.

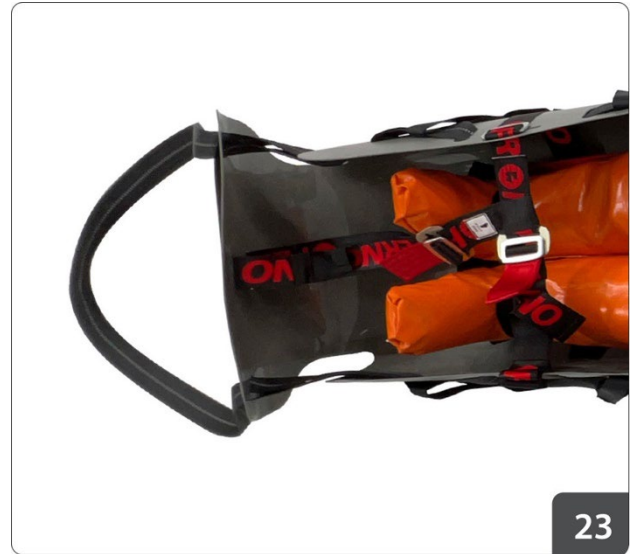

23

7 - SÄILYTYS, TARKASTUKSET JA HUOLTO

7.1 XTRIC8:n säilyttäminen

1. Aseta XTRIC8 maahan ja rullaa se ulos niin, että koko kelkka ja sen kiinnikkeet tulevat näkyviin. Varmista, että turvalaitteet ovat vääntyneet, mutta eivät kireällä.
2. Rullaa XTRIC8 tiukasti alkaen jalkapäästä ja edeten kohti päätä (Kuva 24).
3. Kun XTRIC8 on rullattu rullalle, kiinnitä rulla koukku- ja lenkkirullattavalla säilytyshihnalla. Pujota hihna soljen läpi, kiristä ja kiinnitä hihna.
4. Aseta rullattu XTRIC8 kantolaukkuun ja sulje se taivuttamalla pussin aukko useita kertoja ja kiinnittämällä suljinsoljet.

Säilytä XTRIC8 pussissaan suojassa suoralta auringonvalolta ja suojassa pölyltä, kosteudelta ja syövyttäviltä ympäristöiltä.



24

7.2 Huolto

XTRIC8 vaatii säännöllistä huoltoa. Aseta huoltoaikataulu ja noudata sitä. Tässä oppaassa on mallilomake. Alla oleva aikataulu edustaa minimihuoltoa, ja sinun tulee muokata omaa ohjelmaa tarpeidesi mukaan.

Sen lisäksi, että XTRIC8 on tarkastettava ennen ja jälkeen jokaista käyttökertaa, se on tarkastettava pätevän henkilön toimesta 6 kuukauden välein, ja se on kirjattava tämän laitteen laitteiden tarkastuskäsikirjaan.

Kun käytät huoltotuotteita, noudata valmistajien ohjeita ja lue valmistajien käyttöturvallisuustiedotteet.

MENETTELY	TAAJUUS
Desinfiointi	Jokainen käyttö
Puhdistus	Tarvittaessa
Tarkastus	Ennen ja jälkeen jokaista käyttöä
Aikataulutettu tarkastus	Kuusi kuukautta (vähintään)

7.3 Desinfiointi ja XTRIC8:n puhdistus

- XTRIC8 ja hihnat voidaan pyyhkiä puhtaaksi käytön jälkeen. XTRIC8 ja turvaistuimet voidaan pestä myös lämpimässä vedessä miedolla saippualla, kuten Ferno Rope & Harness Wash. Kun tahrat on poistettu, huuhtelee puhtaalla vedellä. Älä käytä liiallista voimaa tai hankaavia esineitä puhdistuksessa. Älä käytä valkaisuainetta, fenoleja, jodeja tai öljyä sisältäviä puhdistus-/desinfiointiaineita.
- Puhdistettu XTRIC8 kelkka voidaan pyyhkiä kuivaksi. Nauhahihnat tulee ripustaa ilmakeivumaan lämpimään, hyvin tuuletettuun tilaanpoissa suorasta auringonvalosta tai lämmönlähteestä. Älä rumpukuivaa turvaistuimia.
- Kun laite on täysin kuiva, tarkasta koko yksikkö ja varmista, että kaikki osat toimivat ja ovat hyvässä kunnossa.
- Rullaa XTRIC8 ylös, kiinnitä se säilytysriihalla ja pakkaa pussiinsa. Katso säilytysohjeet kohdasta XTRIC8:n säilytys.



VAROITUS

Virheellinen huolto voi aiheuttaa vammoja. Huolla XTRIC8 vain tässä käyttöoppaassa kuvatulla tavalla.

ILMOITU

Valkaisuainetta, fenoleja, jodideja tai öljyä sisältävät desinfiointi- ja puhdistusaineet voivat vahingoittaa XTRIC8-kuorta ja nauhaa. Desinfioi ja puhdista vain tuotteilla, jotka eivät sisällä näitä kemikaaleja.

Tip

TURVOJEN POISTAMINEN / UDELLEENASENTAMINEN

Valokuvaa XTRIC8, jossa on kiinnikkeet paikoillaan, ennen kuin irrotat kiinnikkeet pesua varten.
Valokuvat toimivat pikaohjeina siitä, mihin kantokahvat ja turvaistuimet tulisi asentaa uudelleen.

7.4 Tarkastus XTRIC8

Jokaisen käytön jälkeen

Käytä alla olevaa ohjetta tarkistaaksesi XTRIC8 ja XTRIC8 nostosuitset jokaisen käytön jälkeen.

<input type="checkbox"/>	Ovatko kaikki komponentit mukana? (Jos olet epävarma, katso XTRIC8-komponentit, sivu 7)
<input type="checkbox"/>	Onko kaikki nauhat hyvässä kunnossa ilman viiltoja tai rispaantuneita reunoja?
<input type="checkbox"/>	Onko nauhaompeleet hyvässä kunnossa ilman rispaantuneita tai katkenneita lankoja?
<input type="checkbox"/>	Ovatko säätösoljet toimivia ja asettuvatko ne ja vapautuvatko ne sujuvasti?
<input type="checkbox"/>	Onko XTRIC8-kuori ehjä ilman halkeamia ja vääristymiä? Onko XTRIC8:n alapuolella merkkejä liiallisesta hankauksesta vetämisestä?
<input type="checkbox"/>	Ovatko Lifting Bridle karabiinit ja O-rengas sekä pystysuora nostoposti hyvässä kunnossa ja vailla kulumista, murtumia tai vääntymiä?

Jos tarkastuksessa havaitaan vaurioita tai liiallista kulumista, poista XTRIC8 käytöstä lisätarkastusta tai poistamista varten.

Älä yritä korjata tai vaihtaa mitään materiaaleja tai osia.

Säännölliset tarkastukset

Koulutetun henkilön tulee tarkastaa XTRIC8 säännöllisesti vähintään kuuden kuukauden välein XTRIC8:aan liittyvien haittatapahtumien jälkeen tai jos tuotteen kunnosta on epäilyksiä. Tarkastuksen jälkeen tarkkaile kaikkia kohteita, jotka on merkitty "Fair"-merkinnällä.

TARKASTUS	Hyvä	Reilu	Epäonnistui
Tunnistustarrat			
Onko tuotteen tunnistetarra XTRIC8 Rescue Sledissä ja se on luettavissa?	<input type="radio"/>	<input type="radio"/>	<input type="radio"/>
Onko tuotteen tunnistetarra XTRIC8-nostosuissa ja se on luettavissa?	<input type="radio"/>	<input type="radio"/>	<input type="radio"/>
Tarkista, että tuotteen käyttöikä ei ole ylittynyt (10 vuotta valmistuspäivästä)	<input type="radio"/>		<input type="radio"/>
Nauha - XTRIC8 plus XTRIC8 nostovaljaat			
Onko nauhassa viiltoja tai repeytymiä?	<input type="radio"/>	<input type="radio"/>	<input type="radio"/>
Onko hankausvaurioita varsinkin laitteiston kanssa kosketuksissa?	<input type="radio"/>	<input type="radio"/>	<input type="radio"/>
Onko merkkejä liiallisesta venyttelystä?	<input type="radio"/>	<input type="radio"/>	<input type="radio"/>
Onko näkyvissä kuumuudesta, syövyttävistä aineista tai liuottimista johtuvia vaurioita?	<input type="radio"/>	<input type="radio"/>	<input type="radio"/>
Onko heikentynyt mätänemisen, homeen tai UV-altistuksen vuoksi?	<input type="radio"/>	<input type="radio"/>	<input type="radio"/>
Ompelu - XTRIC8 PLUS XTRIC8 nostovaljaat			
Onko siellä katkenneita, katkenneita tai kuluneita lankoja?	<input type="radio"/>	<input type="radio"/>	<input type="radio"/>
Onko merkkejä vaurioista/heikennyslangoista johtuen kosketuksesta lämmön, syövyttävien aineiden, liuottimien tai homeen kanssa?	<input type="radio"/>	<input type="radio"/>	<input type="radio"/>
Karabiinit ja O-rengas - XTRIC8 nostovaljaat			
Onko karabiinien ja O-renkaiden vääntymiä, halkeamia tai taitoksia?	<input type="radio"/>	<input type="radio"/>	<input type="radio"/>
Avautuvatko karabiinit sujuvasti ja lukittuvatko ne kunnolla?	<input type="radio"/>	<input type="radio"/>	<input type="radio"/>
Turvasoljet - XTRIC8			
Liittyvätkö ja irrottavatko sisäiset valjaiden pikaliittimet sujuvasti tarttumatta?	<input type="radio"/>	<input type="radio"/>	<input type="radio"/>
Ovatko kaikki uritetut soljet mukana?	<input type="radio"/>	<input type="radio"/>	<input type="radio"/>
Ovatko uritetut soljet kiinni ja sopivat yhteen hyvin?	<input type="radio"/>	<input type="radio"/>	<input type="radio"/>
Onko siinä halkeamia tai rosoisia reunoja?	<input type="radio"/>	<input type="radio"/>	<input type="radio"/>
XTRIC8 Shell			
Onko siinä syviä uurteita tai hankausta, jotka vaikuttaisivat kuoren eheyteen?	<input type="radio"/>	<input type="radio"/>	<input type="radio"/>
Onko näkyvissä kuumuudesta, syövyttävistä aineista tai liuottimista johtuvia vaurioita?	<input type="radio"/>	<input type="radio"/>	<input type="radio"/>
Ovatko pään ja jalan pään kiinnityspistelevyt kiinnitetty kunnolla XTRIC8-kuoreen?	<input type="radio"/>	<input type="radio"/>	<input type="radio"/>
Ovatko kaikki kiinnityspistelevyjä kiinnittävät kiinnikkeet olemassa ja hyvässä kunnossa?	<input type="radio"/>	<input type="radio"/>	<input type="radio"/>

8.1 Varaosat

KOODI	KUVAUS	Kpl
FWE-XTRIC8 LAUKKU	XTRIC8 laukku	1
FWE-2063	XTRIC8 nostovaljaat	1
BRH-BPH	Ferno Basket -potilasvaljaat	1
FWE-XTRIC8 FS	XTRIC8 jalkahihnan valjaat	1
FWE-XTRIC8 PH	XTRIC8 kumikahvan kokoonpano	1
FWE-XTRIC8 4R	XTRIC8 ulkoiset turvavaljaat (4 kpl sarja)	1
FWE-XTRIC8 EPRM	XTRIC8 ulkokehän rajoitin + Maillon	1

ESIMERKKI - HARJOITUS TIETOJA

Päivämä

Nimi

Koulutusmenetelmä

NÄYTE - TARKASTUS- JA HUOLTOKIRJA

Toimittajan tiedot:

Malli/tuote: FERNO XTRIC8 RESCUE KELKI (FWE-XTRIC8)

Sarjanumero:

Valmistuspäivämäärä (DOM):

Eränumero:

Käyttöönottopäivämäärä:

**PÄIVÄMÄ
ÄRÄ**

NIMI

**Tarkastus (I)
Huolto (M)**

**YKSITYISKO
HDAT**

